

THESE INSTRUCTIONS SHOULD ONLY BE PRINTED USING ADOBE ACROBAT AND SHOULD NOT BE FAXED OR REPRODUCED ON A DIGITAL COPIER. AMERICAN WOODMARK CORPORATION PROVIDES THESE INSTRUCTIONS ON AN "AS IS" BASIS AND DISCLAIMS ANY AND ALL LIABILITY FOR ANY INACCURACIES, OMISSIONS OR TYPOGRAPHICAL ERRORS CAUSED BY THE USER'S EQUIPMENT OR BY ANY THIRD PARTY'S EQUIPMENT.

ESTAS INSTRUCCIONES SOLO SE DEBEN IMPRIMIR USANDO ADOBE ACROBAT Y NO SE DEBEN ENVIAR POR FAX NI SE DEBEN REPRODUCIR EN UNA COPIADORA DIGITAL. AMERICAN WOODMARK CORPORATION PROPORCIONA ESTAS INSTRUCCIONES "TAL COMO ESTAN" Y RENUNCIA A CUALQUIER Y A TODA RESPONSABILIDAD POR CUALQUIER FALTA DE PRECISION, OMISION O ERROR TIPOGRAFICO CAUSADO POR EL EQUIPO DEL USUARIO O POR EL EQUIPO DE TERCERAS PERSONAS.



AMERICAN WOODMARK
C O R P O R A T I O N

Installation Instructions

Read carefully before you begin installation

Base Filler Pullouts

WARNING: Before installing your countertop over a Base Filler Pullout Cabinet (BFP3), you should make sure that the pullout unit is in the open position. If this doesn't occur, your pullout unit may become lodged behind the countertop and will not open once the countertop is installed. If your countertop is designed to hang down below the top of your base cabinets, this problem is likely to occur, and your filler will need to be trimmed to slide in and out from beneath your countertop. Trimming instructions are provided below.

How to trim the filler on a base filler pullout and install the unit.

Tools Needed

- Safety Glasses
- Measuring Tape
- Pencil
- Electric Saw
- Wood Clamps
- Cabinet Installation Screws
- 1/2" Flathead Wood Screws
- Drill and 1/16" Drill Bit

Procedure

- 1** Your Base Filler Pullout is designed to be installed between two cabinets. Note that the face frame of the adjacent cabinets extend slightly beyond the side of the cabinet. The base of the filler pullout will be installed behind the exposed edge of the face frame and snug against the front and side of the adjacent cabinets. Begin by placing your base filler pullout in between the two base cabinets it will be installed next to. See Figure 1 for this location.
- 2** Make sure that the filler (in a closed position) is flush with the adjacent cabinets face frames before installing your base filler pullout to the adjacent cabinets. The front of the filler should not be behind the face frame of the adjacent cabinet, nor should it be extended to the doors and drawer fronts of the adjacent cabinet.

Continued on the next page

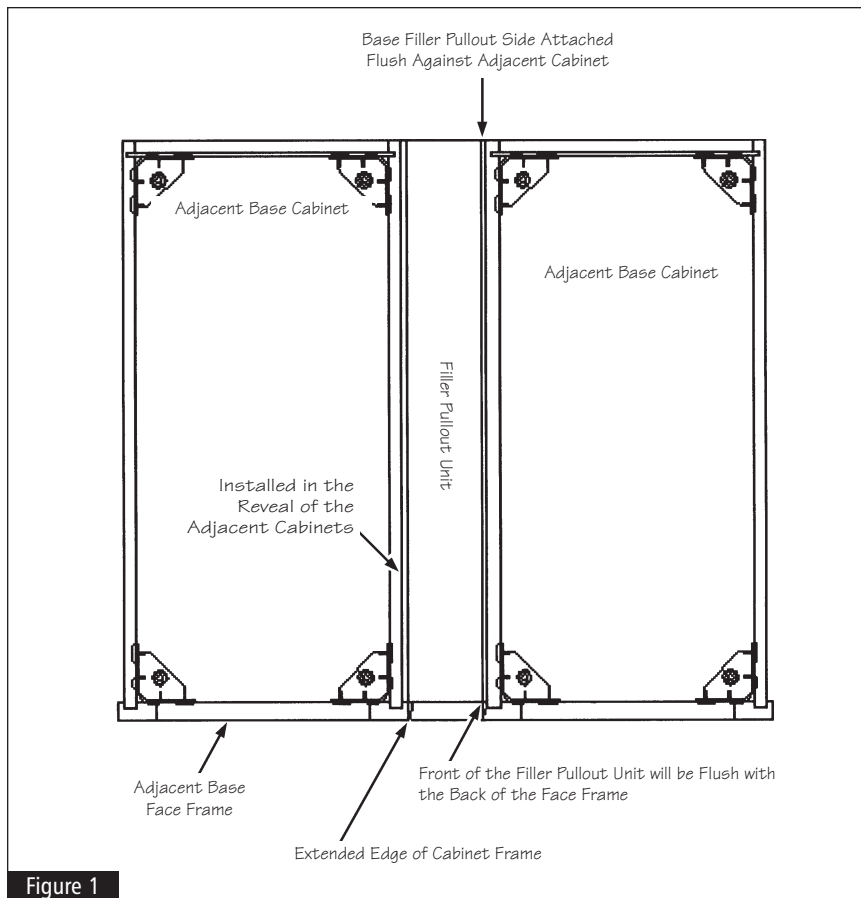

Figure 1

Base Filler Pullouts

3 Drive 1/2" flathead wood screws into both of the adjacent cabinets in the locations shown in Figure 2. Pre-drill all screw holes 1/2" in depth using a 1/16" drill bit before installing cabinet to prevent splitting. All screws must start into the filler pullout sides, and then go into the adjacent cabinet.

Screwing into the filler unit from the adjacent cabinet may interfere with the function of the pullout unit! Use three screws on each side across the top of the unit and three screws on each side down the front of the unit (12 total). **Always screw into the sides of the base filler pullout.**

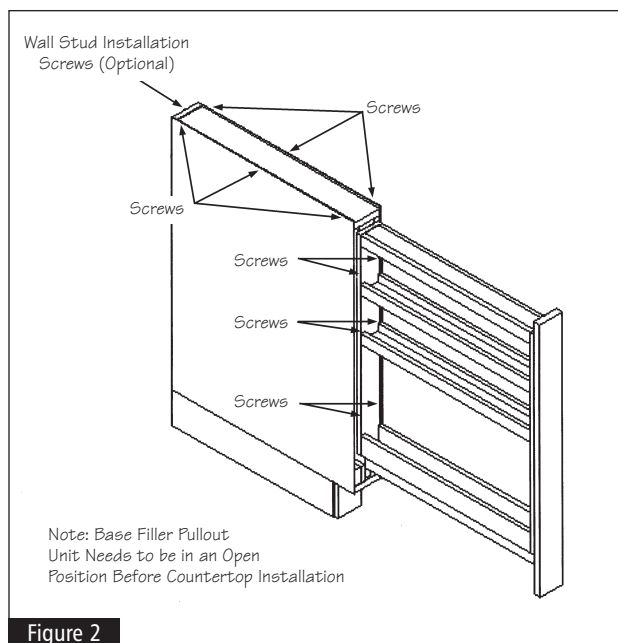

Figure 2

4 Two cabinet installation screws can be driven into the back of the unit into the wall stud. However, this is not necessary in order for the pullout unit to function. This is only required if extra bracing is needed for your run of cabinets and if a stud falls in the same location as the pullout.

5 Before installing the countertop, **make sure your pullout unit is in an open position!** Once open, install the countertop using standard procedure. If your countertop hangs below the top of your cabinet frame, you will need to trim the filler attached to the pullout in order for it to function properly. If your countertop is flush with the top of your cabinets, no trimming is required.

6 If trimming is required, close the filler until it is against the counter and scribe a pencil line on the back of the filler where the filler touches the counter.

7 Remove the filler from the pullout unit by removing the three screws that attach the filler to the unit.

8 Trim just below the pencil line you scribed in Step 6. Flip the filler so the finished (uncut) edge is at the bottom.

9 Align the filler and clamp it to the unit in the appropriate location. Then reattach the filler.

10 Any left to right adjustment that needs to be made to the filler can now be done by loosening the three attachment screws from behind the filler, adjusting accordingly, clamping in the desired location, and then retightening the screws to lock the filler into place.

Instrucciones de instalación

Lea con cuidado antes de comenzar la instalación

Gabinets de relleno despleables

ADVERTENCIA: Antes de instalar la cubierta sobre el gabinete de base desplegable (BFP3), debe asegurarse de que la unidad esté en la posición abierta, ya que de lo contrario, puede quedar detrás de la cubierta y no podrá abrirla una vez que haya terminado la instalación. En caso de que su cubierta esté diseñada para que el borde cuelgue sobre la parte superior de sus gabinetes de base, es posible que ocurra el problema anterior, y que necesite recortar la parte desplegable para que tenga libre movimiento. A continuación le proporcionamos instrucciones para hacer el contramarco.

Cómo recortar e instalar el gabinete desplegable.

Herramientas necesarias

- Gafas de seguridad
- Cinta métrica
- Lápiz
- Sierra eléctrica
- Abrazadera de madera
- Tornillos para instalar el gabinete
- Tornillos de madera de cabeza plana de 1/2"
- Taladro y broca de 1/16"

Procedimiento

- 1** Su gabinete de base desplegable está diseñado para instalarse entre dos gabinetes. Observe que el marco frontal de los gabinetes adyacentes se extiende asomándose un poco por la parte lateral de los mismos. La base del gabinete desplegable se instalará detrás del borde expuesto del marco frontal de manera ceñida contra el frente y el lado de los gabinetes adyacentes. Comience por colocar su gabinete de base desplegable entre los dos gabinetes de base que van a ir a su lado. Vea la figura 1 para verificar este lugar.
- 2** Asegúrese de que la parte desplegable (en posición cerrada) esté alineada con los marcos frontales de los gabinetes adyacentes antes de instalar el gabinete desplegable a los mismos. La parte frontal de la parte desplegable no debe quedar detrás del marco frontal del gabinete adyacente ni se debe extender a las puertas ni a la parte frontal de los cajones del mismo.

Continúa en la siguiente página

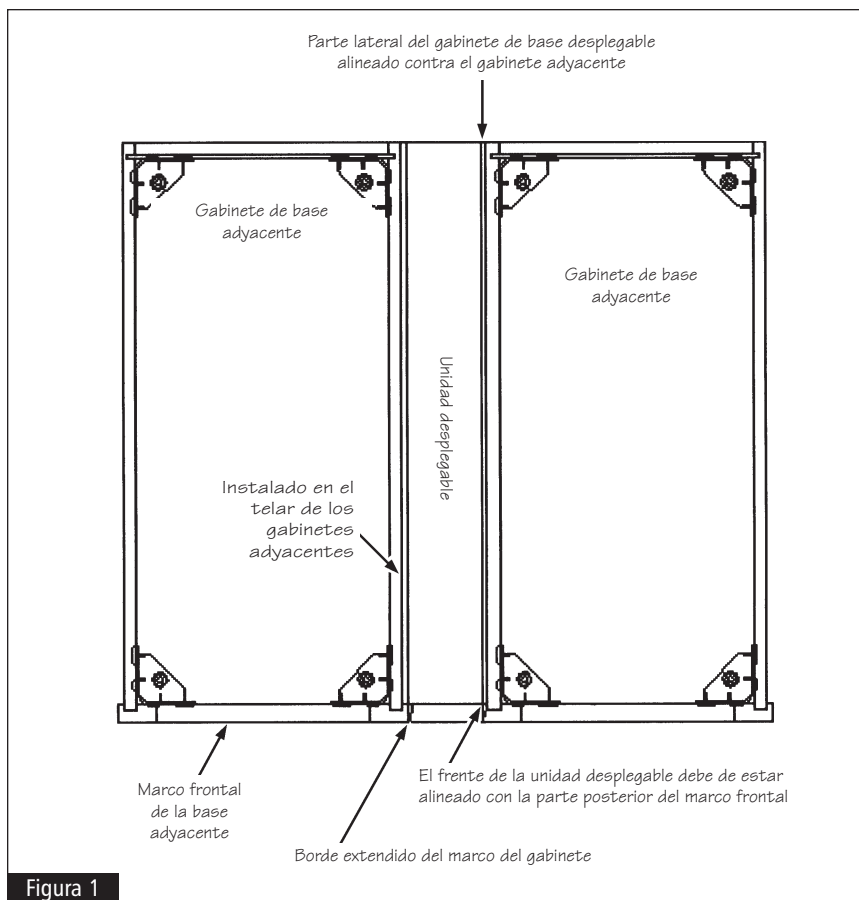

Gabinetes de relleno desplegable

- 3** Coloque tornillos de madera de cabeza plana de 1/2" en ambos gabinetes adyacentes en los lugares que muestra la figura 2. Previamente haga los agujeros a una profundidad de 1/2" usando una broca de 1/16" antes de instalar el gabinete para evitar rajaduras. Debe introducir los tornillos por la parte lateral del gabinete de base desplegable y penetrar el gabinete adyacente, **ya que si lo hace al revés, puede interferir con la función de la unidad desplegable.** Use tres tornillos a los lados penetrando la parte superior de la unidad y tres a cada lado penetrando el frente de la misma para un total de 12. **Siempre introduzca los tornillos en los lados del gabinete de base desplegable.**

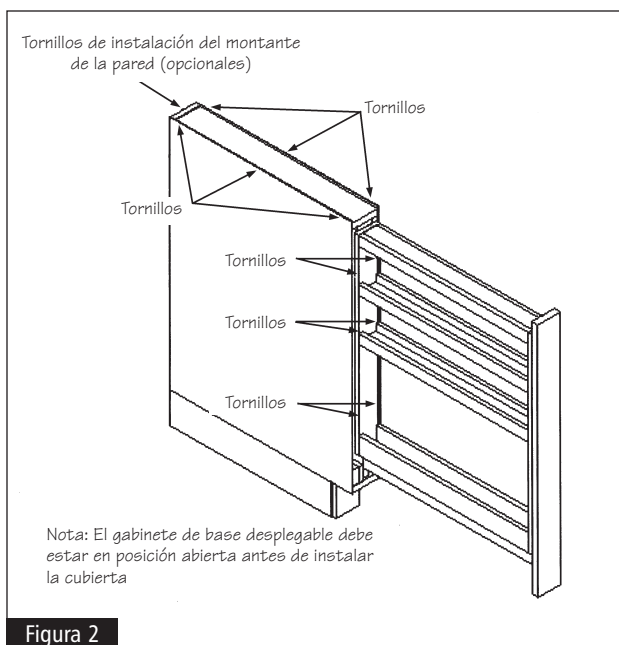

Figura 2

- 4** Asimismo puede colocar tornillos en los montantes de la pared a través de la parte posterior de la unidad, aunque no es necesario para que funcione. Solamente es necesario en caso de que necesite refuerzo extra para sus gabinetes y en el caso de que el montante se encuentre en el mismo lugar que el gabinete de base desplegable.
- 5** Antes de instalar la cubierta, **asegúrese de que la unidad desplegable esté en posición abierta.** Una vez abierta, instale la cubierta siguiendo el procedimiento estándar. En caso de que el borde de la cubierta cuelgue por debajo de la parte superior del marco del gabinete, necesitará recortar la parte desplegable que está fija al gabinete a fin de que funcione correctamente.
- En caso de que la cubierta esté alineada con la parte superior de sus gabinetes, no se requiere hacer contramarco.
- 6** En caso de que sí se requiera contramarco, cierre la parte desplegable de la unidad hasta que esté contra la cubierta y trace una línea con lápiz en la parte posterior de la misma en donde topa con la cubierta
- 7** Retire la parte desplegable de la unidad retirando los tres tornillos que la fijan.
- 8** Haga un recorte justo debajo de la línea que pasó con lápiz en el paso 6 y voltee la unidad de modo que el borde con el acabado (la que no recortó) quede en la parte inferior.
- 9** Alinee la parte desplegable y fjela a la unidad en el lugar correcto con abrazaderas. Vuelva a fijar la parte desplegable.
- 10** Si necesita hacer ajustes en la parte desplegable a la derecha o la izquierda, afloje los tres tornillos que fijan a la unidad por detrás de dicha parte, ajustando como corresponde, fijando la unidad con abrazaderas en el lugar deseado y volviendo a apretar los tornillos para fijar la parte desplegable en su lugar.